

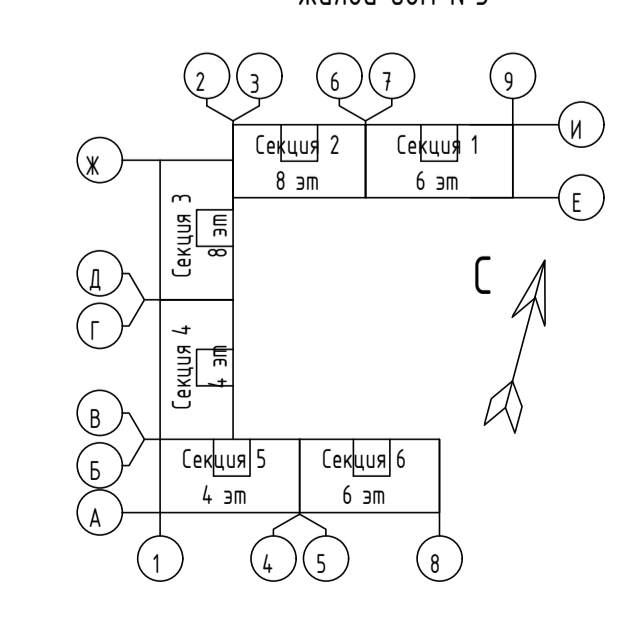

Компоновочная схема
Жилой дом №3



Имя	Ракурс	Лист	ИФВок	Табл.	Дата
Исполнитель					
Проверенный					
Инженер					
УП					

"Строительство жилья в рамках застройки жилого района Горюховое поле, 2 этап строительства" 2 очередь, Строительство жилья (Идентификационный номер: 49-09/003000-93/20)					
Архитектурные решения					
Жилой дом №3					
Статус	Лист	Листов			
П	3	13			
Листы 2-4 этажа					

Фасад 1-16



Фасад С-А



Основной цвет фасадов

- КРАСЯН ФИБРОЦЕМЕНТ КО/ЛР/Р цвет NES S 4010-Y70R (применяемый на кафельной системе L-Блок)
- КРАСЯН ФИБРОЦЕМЕНТ КО/ЛР/Р цвет NES S 3030-Y70B (применяемый на кафельной системе L-Блок)
- КРАСЯН ФИБРОЦЕМЕНТ КО/ЛР/Р цвет NES S 1510-Y60R (применяемый на кафельной системе L-Блок)
- КРАСЯН ФИБРОЦЕМЕНТ КО/ЛР/Р цвет NES S 6000-N (применяемый на кафельной системе L-Блок)
- КРАСЯН ФИБРОЦЕМЕНТ КО/ЛР/Р цвет NES S 7502-Y (черный (гранит)) на кафельной системе L-Блок
- КРАСЯН БР/К ФОРМ (дерево, выжиг рустика, пропитка) цвет NES S 6010-Y70R (цвет «карамель») на кафельной системе L-Блок

Изм.		Колонт.	Лист	№Вех	Подпись	Дата
"Строительство жилья в рамках застройки жилого района Горькое поле, 2 этап строительства" 2 очередь, Строительство жилья (кадастровый номер 49-09/008/001-93/01)						
Жилой дом №4						
Фасад 1-16, Фасад С-А (целостное решение)						
Копирование						
Исполн.	Рис.	Провер.	Инж.	Лист	Листов	
				П	11	20

Составлено: _____
 Проверено: _____
 Инж. В.П.Павлов
 Подпись: _____

Фасад 16-1



Фасад А-С



Основной цвет фасадов

- КРАСЯН ФАЙЕРШЕИМЕНТ
КОЛОР ибем NES S 4018-УГОР
процентий на кандайраноуи
системе L-ЕСИК
- КРАСЯН ФАЙЕРШЕИМЕНТ
КОЛОР ибем NES S 3030-АГОР
процентий на кандайраноуи
системе L-ЕСИК
- КРАСЯН ФАЙЕРШЕИМЕНТ
КОЛОР ибем NES S 1510-УГОР
процентий на кандайраноуи
системе L-ЕСИК
- КРАСЯН ФАЙЕРШЕИМЕНТ
КОЛОР ибем NES S 0100-Н
идеий на кандайраноуи
системе L-ЕСИК
- КРАСЯН ФАЙЕРШЕИМЕНТ
КОЛОР ибем NES S 7502-У
идеий на кандайраноуи
системе L-ЕСИК
- КРАСЯН ФАЙЕРШЕИМЕНТ
КОЛОР ибем NES S 6013-УГОР (пеме-карачичий)
на кандайраноуи системе L-ЕСИК

"Строительство жилья в рамках застройки жилого района Горное поле, 2 этап строительства" 2 очередь, Строительство жилья (квартальный номер 49/09/000009/21/2)					
Изм.	Колуч	Лист	МВех	Подпись	Дата
Разработчик					
Жилой дом №4		Этапы	Лист	Листов	
		П	18	20	
Исполн.		Фасад 16-1, Фасад А-С (цветаые решения)			
ГИП		Копировали			



Основной цвет фасадов

	- КРАСЯН ФИНИШМЕНТ КОЛОР цвѣт NCS S 4010-Y70R фактурный на комбинационной системе L-БСЖ		- КРАСЯН ФИНИШМЕНТ КОЛОР цвѣт NCS S 3030-Y70B фактурный на комбинационной системе L-БСЖ		- КРАСЯН ФИНИШМЕНТ КОЛОР цвѣт NCS S 5010-Y40R фактурный на комбинационной системе L-БСЖ
	- КРАСЯН ФИНИШМЕНТ КОЛОР цвѣт NCS S 0000-N белый на комбинационной системе L-БСЖ		- КРАСЯН ФИНИШМЕНТ КОЛОР цвѣт NCS S 7502-Y темный серый на комбинационной системе L-БСЖ		- КРАСЯН ФИНИШМЕНТ КОЛОР цвѣт NCS S 4010-Y70R фактурный на комбинационной системе L-БСЖ

"Строительство жилья в рамках застройки жилого района Горское поле, 2 этап строительства" 2 очередь, (Строительство жилья (кадастровый номер 49-09/008000-03/2))					
Исполнитель	Лист	№Вех	Подпись	Дата	Этапы
РДП					Лист 19
Исполнитель					Лист 20
РДП					Лист 20

Жилой дом №4
Фасад Б-Р, Фасад Р-А
(целостное решение)

Копировать

Создано в AutoCAD 2010

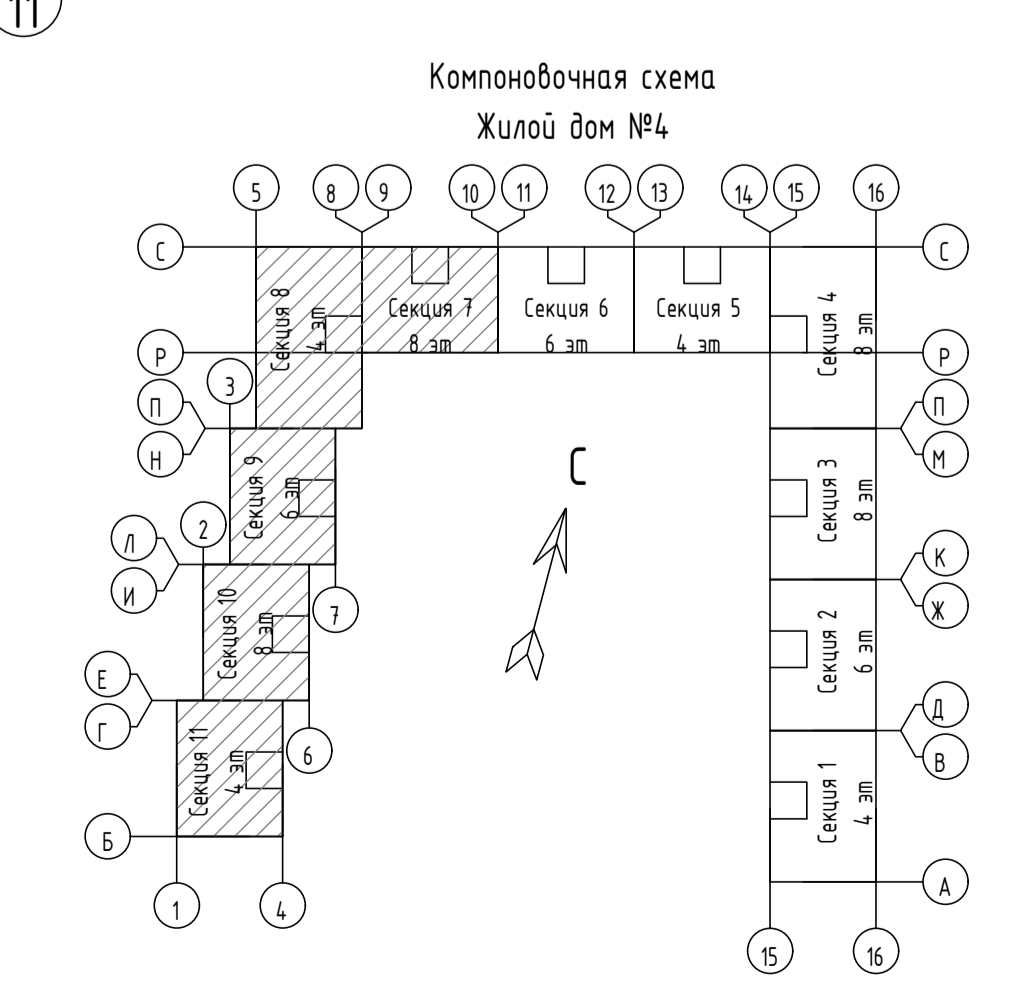
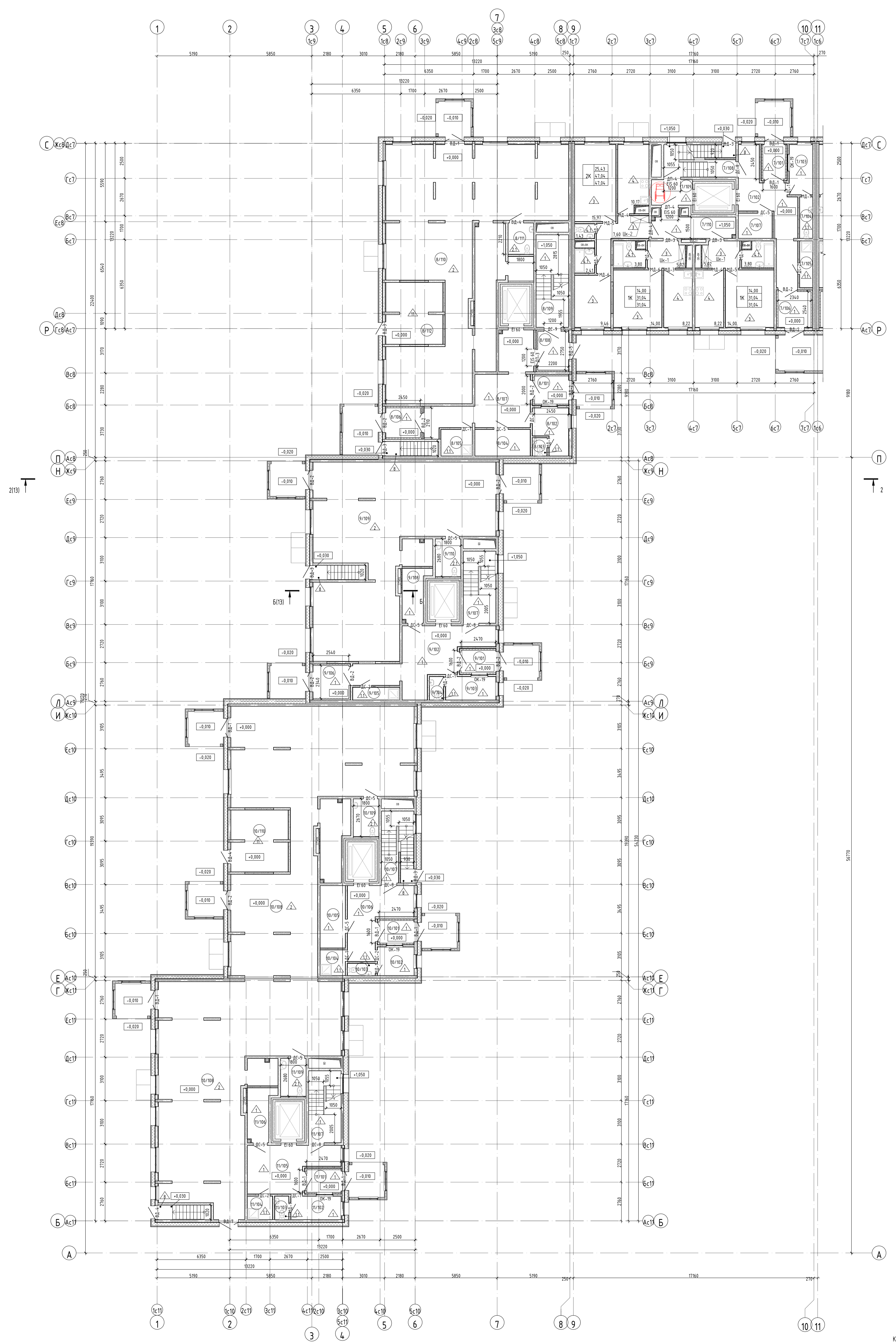

Имя	Ракурс	Лист	№Фая	Табл.	Дата	"Строительство жилья в рамках застройки жилого района Горьковское поле, 2 этап строительства" 2 очередь. Строительство жилья (Идентификационный номер: 49-09/003000-93/20)	Статус	Лист	Листов
АД									
Исполнитель						Лист 1 этаж, Секция 1-11			
РП									

Составлено	
Проверено	
Изд. №	
Лист	
Всего листов	

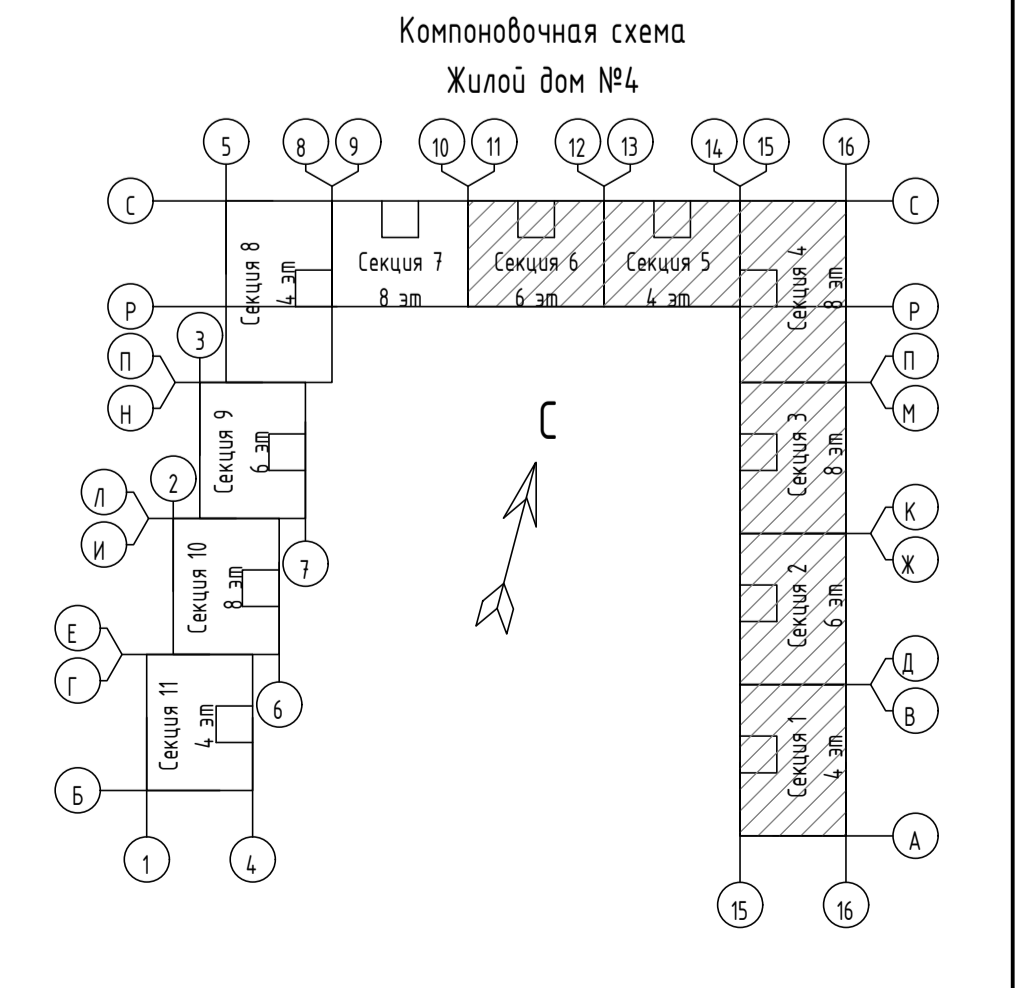
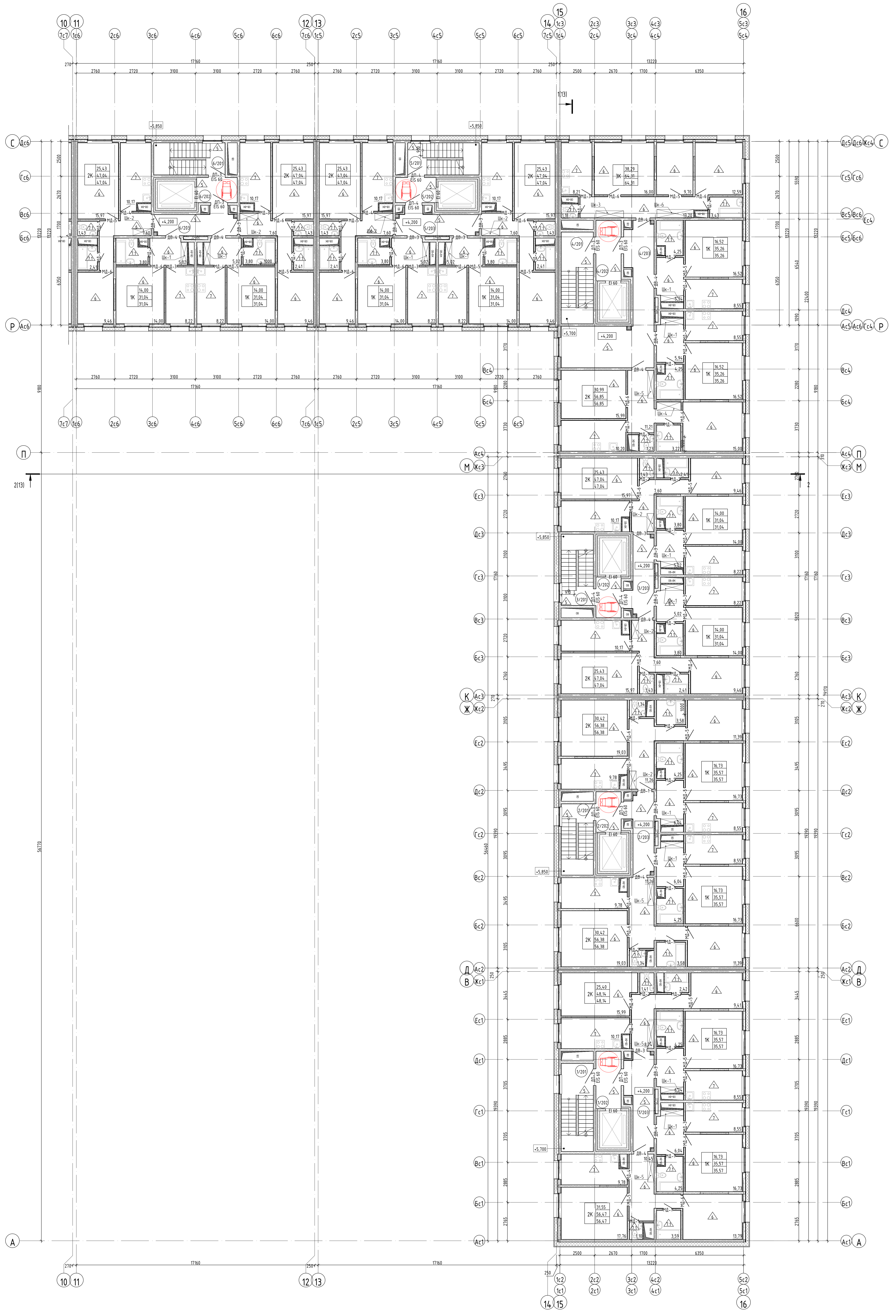

Имя	Рабочее	Лист	№ докум.	Табл.	Дата
Архитектурные решения	Жилой дом №4	П	5	20	
"Строительство жилья в рамках застройки жилого района Горьковское поле, 2 этап строительства" 2 очередь, Строительство жилья (Идентификационный номер - 49-09/003000-93/20)					
План 2-4 этажа, Секция 1-6					

Имя	Рабочее	Лист	№ докум.	Табл.	Дата
Архитектурные решения	Жилой дом №4	П	5	20	

Фасад 1-16



Фасад С-А



Основной цвет фасадов

	- КРАСЯН ФАЙЕРЦЕМЕНТ КО/ЛЕР цвет NES S 4010-Y70R Используется на кафельной системе L-Блок		- КРАСЯН ФАЙЕРЦЕМЕНТ КО/ЛЕР цвет NES S 3030-Y70B Используется на кафельной системе L-Блок		- КРАСЯН ФАЙЕРЦЕМЕНТ КО/ЛЕР цвет NES S 1510-Y60R Используется на кафельной системе L-Блок
	- КРАСЯН ФАЙЕРЦЕМЕНТ КО/ЛЕР цвет NES S 0500-N Используется на кафельной системе L-Блок		- КРАСЯН БРИК ФОРМ цвет NES S 7502-Y1 черная Используется на кафельной системе L-Блок		- КРАСЯН БРИК ФОРМ цвет NES S 6010-Y70R (темно-коричневый) Используется на кафельной системе L-Блок

"Строительство жилья в рамках застройки жилого района Горское поле, 2 этап строительства" 2 очередь, Строительство жилья (кадастровый номер 49-09/008000-03/01)					
Имя	Колонт	Лист	№Вех	Подпись	Дата
Разработчик					
ДЛП					
Жилой дом №4					
Фасад 1-16, Фасад С-А (целостное решение)					
И.контр.					
ГИП					
Колонт					
Лист	п	т	20		

Составлено
 Имя, И.П. Фамилия
 Подпись, инициалы
 Дата



Основной цвет фасадов

- КРАСЯН ФАЙЕРШЕИМЕНТ КЮЛФУР ибел NES S 4018-YTOR (проектный) на калкандараной системе L-ЕСИК
- КРАСЯН ФАЙЕРШЕИМЕНТ КЮЛФУР ибел NES S 3030-AYTOR (проектный) на калкандараной системе L-ЕСИК
- КРАСЯН ФАЙЕРШЕИМЕНТ КЮЛФУР ибел NES S 1510-YTOR (проектный) на калкандараной системе L-ЕСИК
- КРАСЯН ФАЙЕРШЕИМЕНТ КЮЛФУР ибел NES S 0100-N (белый) на калкандараной системе L-ЕСИК
- КРАСЯН ФАЙЕРШЕИМЕНТ КЮЛФУР ибел NES S 7502-Y (черный) на калкандараной системе L-ЕСИК
- КРАСЯН ФАЙЕРШЕИМЕНТ КЮЛФУР ибел NES S 6018-YTOR (темно-коричневый) на калкандараной системе L-ЕСИК

"Строительство жилья в рамках застройки жилого района Горькое поле, 2 этап строительства" 2 очередь, Строительство жилья (Код застройщика номер: 49-09-000000-934-3)					
Имя	Колуч	Лист	МВех	Подпись	Дата
Разработчик					
Жилой дом №4					
Фасад №1-1, Фасад А-С (цветабое решение)					
Контракт					
ГИП					
Контракт					
Лист	18	20			

Создано в AutoCAD 2014

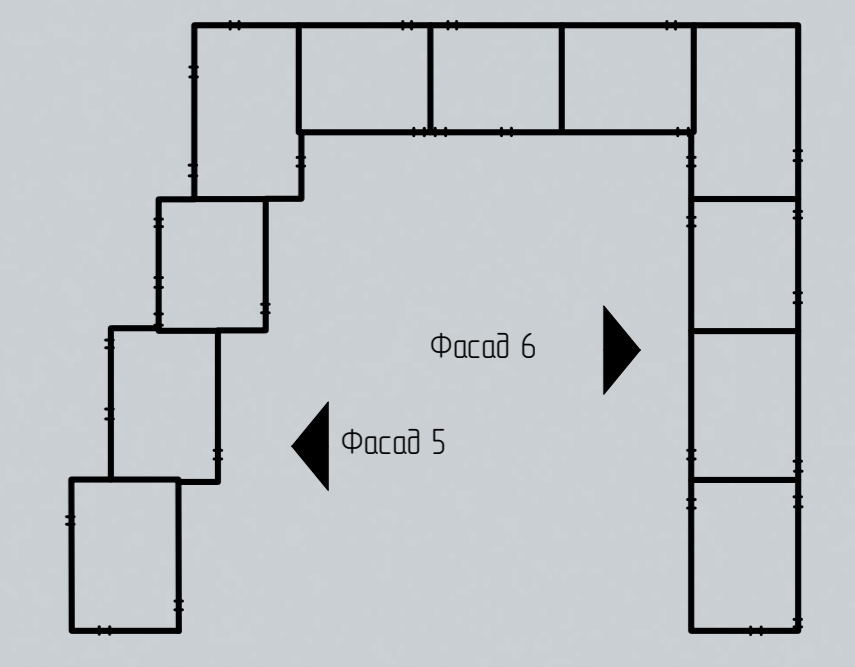

Основной цвет фасадов

	- КРАСЯН ФИНИШМЕНТ КОЛОР цвѣт NCS S 4010-Y70R фактурный на комбинационной системе L-БСЖ		- КРАСЯН ФИНИШМЕНТ КОЛОР цвѣт NCS S 3030-Y70B фактурный на комбинационной системе L-БСЖ		- КРАСЯН ФИНИШМЕНТ КОЛОР цвѣт NCS S 5010-Y40R фактурный на комбинационной системе L-БСЖ
	- КРАСЯН ФИНИШМЕНТ КОЛОР цвѣт NCS S 0000-N белый на комбинационной системе L-БСЖ		- КРАСЯН ФИНИШМЕНТ КОЛОР цвѣт NCS S 7502-Y темный серый на комбинационной системе L-БСЖ		- КРАСЯН ФИНИШМЕНТ КОЛОР цвѣт NCS S 4010-Y70R фактурный на комбинационной системе L-БСЖ

"Строительство жилья в рамках застройки жилого района Горское поле, 2 этап строительства" 2 очередь, (Строительство жилья (кадастровый номер 49-09/008/001-03/2))					
Изм.	Колонт.	Лист	№Вех	Подпись	Дата
Разработчик					
АД					
Жилой дом №4					
Фасад Б-Р, Фасад Р-А (целостное решение)					
Копировать					
Исполн.					
ГИП					
Колонт.					
Лист	19	20			

Составлено: Имя, И.П. Фамилия, Подпись, и Дата: В.И.И. Имя И.И. Ф.И.

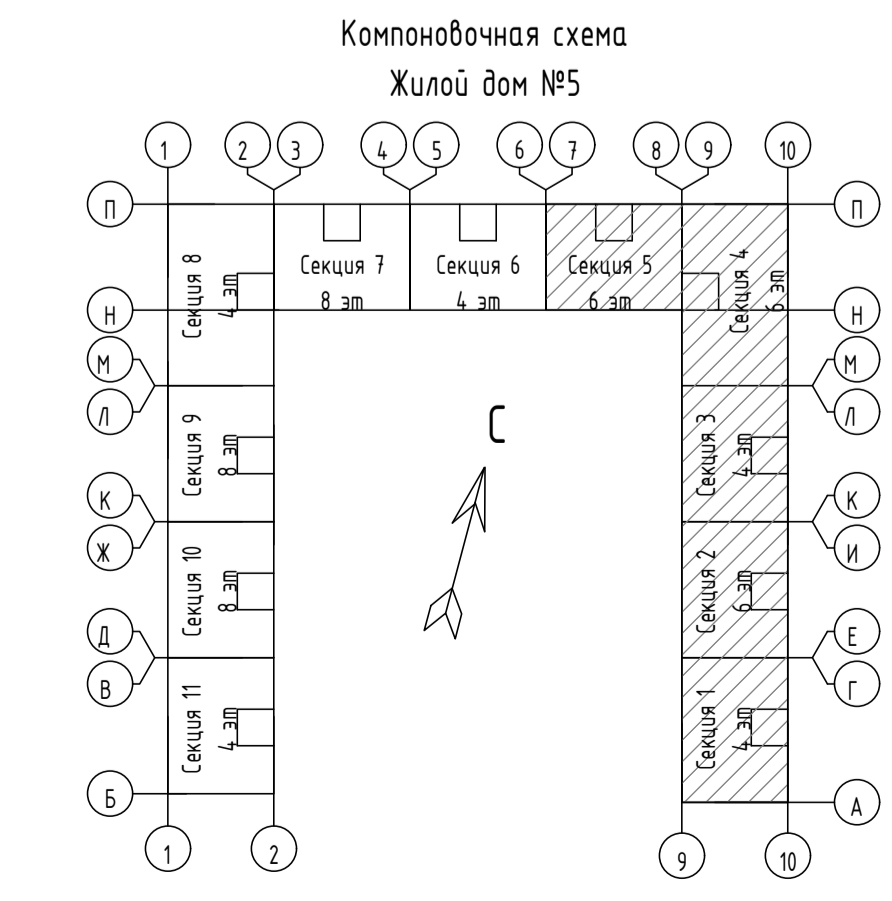
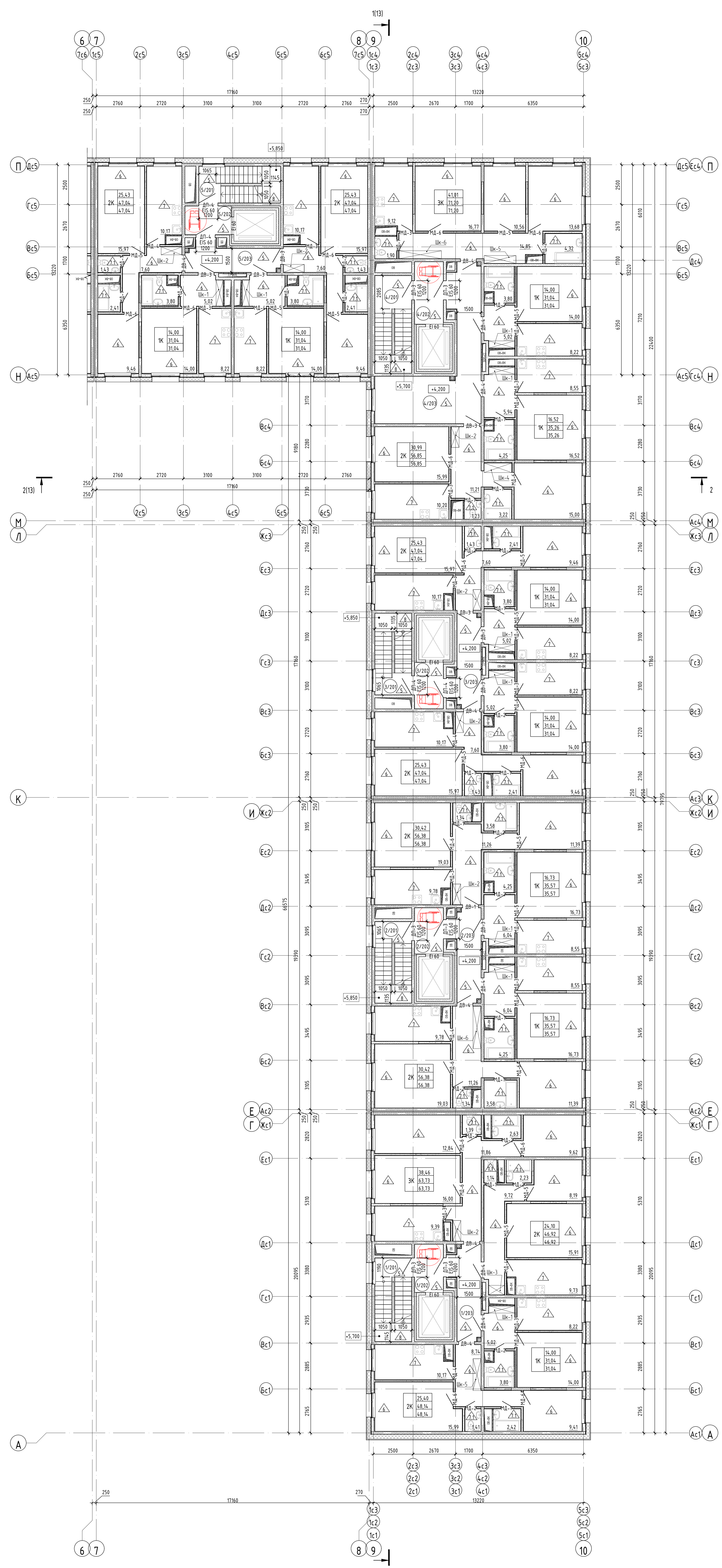

Имя	Колос	Лиса	Иван	Тюль	Шап
Архитектурные решения	Жилой дом №5	Стандарт	Лист	Листов	20
Инженер	План 2-4 этажа. Секции 1-5	П	5		
РДП					

Составлено	
Проверено	
Исполнено	
Имя	
Фамилия	
Дата	
Лист	
Листов	

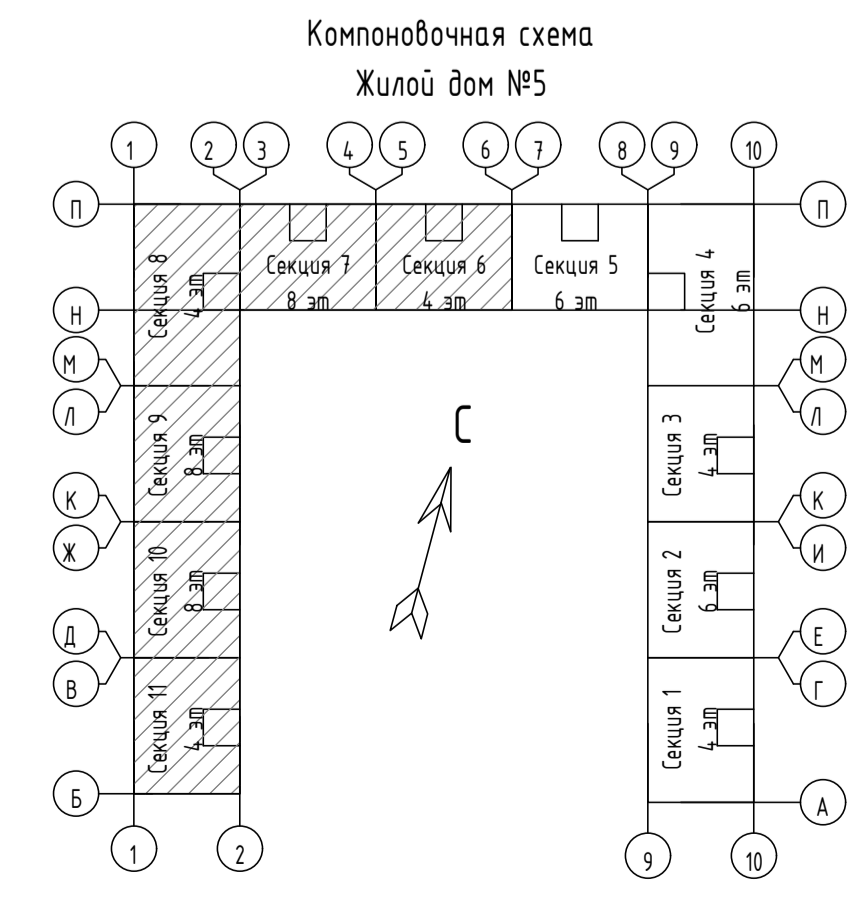
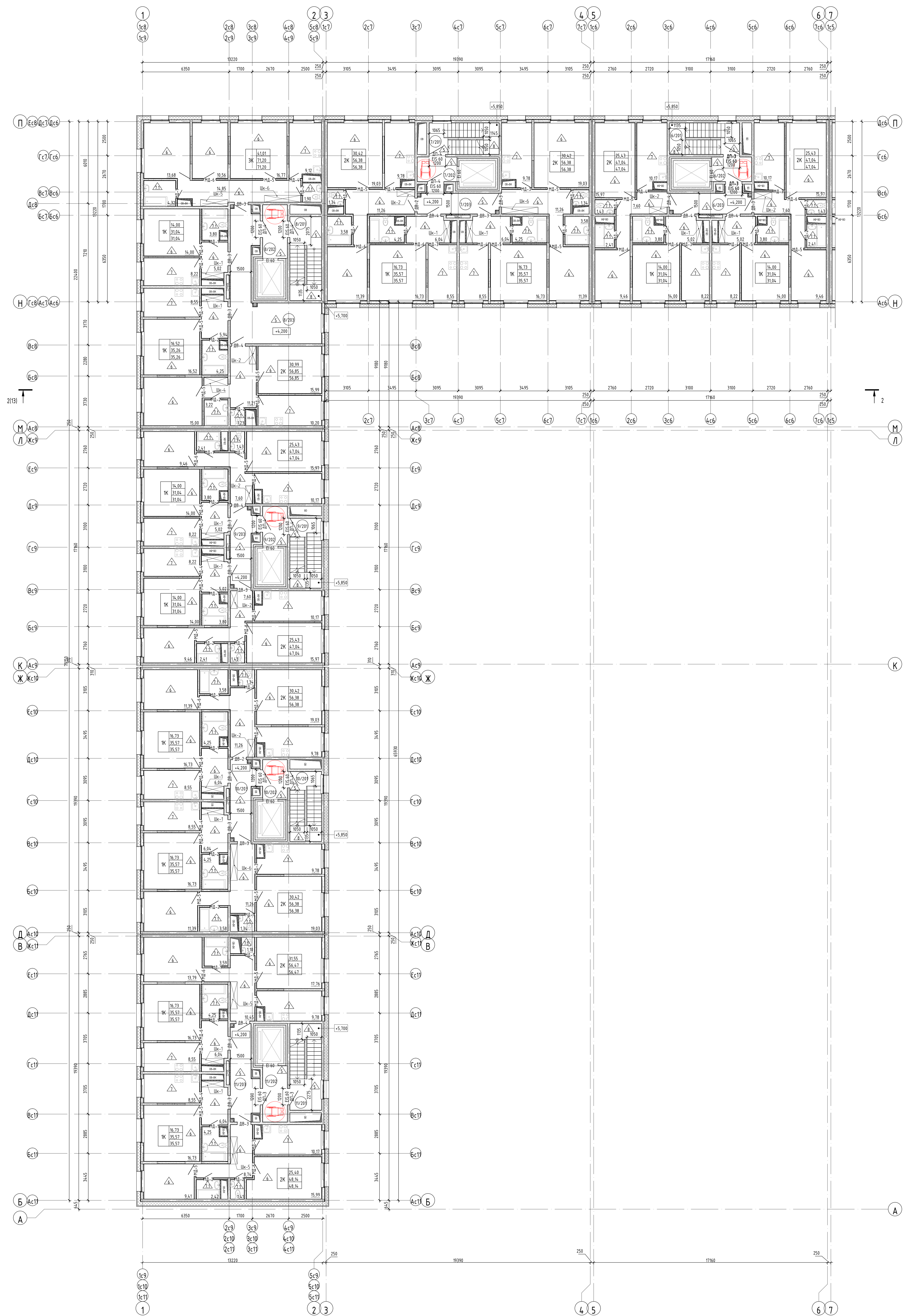

Имя		Коллор	Лист	ИФвак	Табл.	Дата
Исполнитель	Р.И.П.					
"Строительство жилья в рамках застройки жилого района Городовое поле, 2 этап строительства" 2 очередь Строительство жилья (Квартал) номер: 4-9/01.0000000 934.3)						
Архитектурные решения Жилой дом №5						
Специал.	Лист	Листов				
П	6	20				
План 2-4 этажа. Секции 6-11						

Фасад 1-10



Фасад П-Б

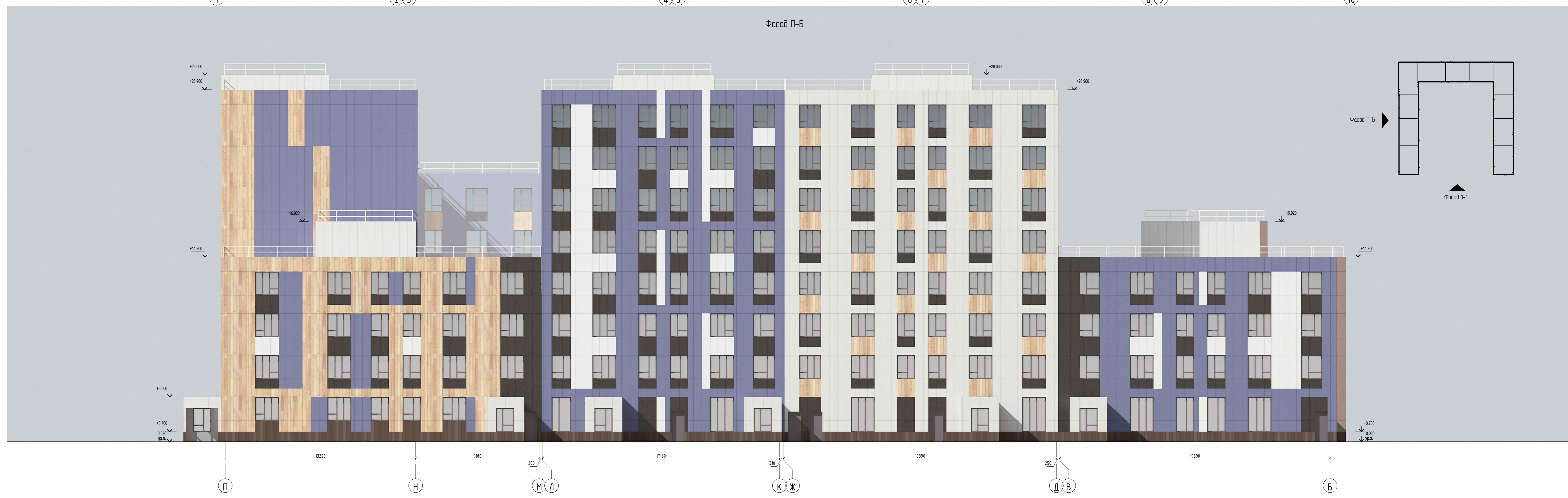

Основной цвет фасадов

- КРАСЯН ФАЙЕРМЕНТ КОЛОР
цвет NES S 4010-Y70R
Используется на комбинационной
системе L-Фасик.
- КРАСЯН ФАЙЕРМЕНТ
КОЛОР цвет NES S 3030-R70B
Используется на комбинационной
системе L-Фасик.
- КРАСЯН ФАЙЕРМЕНТ КОЛОР
цвет NES S 1510-Y40R
Используется на комбинационной
системе L-Фасик.
- КРАСЯН ФАЙЕРМЕНТ КОЛОР
цвет NES S 0000-N
Используется на комбинационной
системе L-Фасик.
- КРАСЯН ФАЙЕРМЕНТ
КОЛОР цвет NES S 7502-Y черная
гранулы на комбинационной
системе L-Фасик.
- КРАСЯН БРИК ФОРМ (камень)
цвет NES S 6010-Y70R
Используется на комбинационной
системе L-Фасик.

				"Строительство жилья в рамках застройки жилого района Горькое поле, 2 этап строительства" 2 очередь. Строительство жилья (Квартальный номер 49/09/000000/09/21)			
Исполн.	Колпач	Лист	Иван	Подпись	Этап	Лист	Листов
Разработчик					П	17	20
ГАП					Архитектурные решения. Жилой дом №5		
Инвент.					Фасады 1-10, П-Б (цветовое решение)		
ФАП							

Сделано в
 Имя, Фамилия, Имя, Фамилия, Имя, Фамилия
 Подпись, инициалы, дата

Фасад 10-1



Фасад А-П

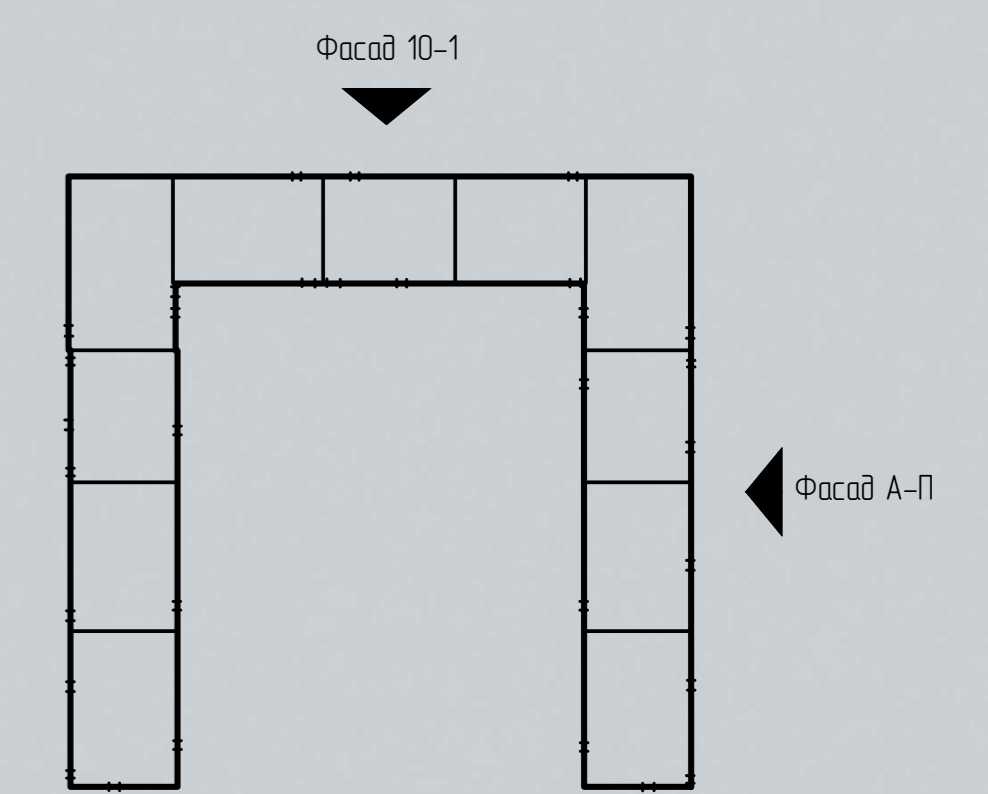

Основной цвет фасадов

	- КРАСЯН ФАЙЕРЦЕМЕНТ КОЛОР цвѣт NCS S 4030-Y70R контрастний на контрастованій системѣ I-BSK.		- КРАСЯН ФАЙЕРЦЕМЕНТ КОЛОР цвѣт NCS S 3030-Y70B контрастний на контрастованій системѣ I-BSK.		- КРАСЯН ФАЙЕРЦЕМЕНТ КОЛОР цвѣт NCS S 1530-Y60R контрастний на контрастованій системѣ I-BSK.
	- КРАСЯН ФАЙЕРЦЕМЕНТ КОЛОР цвѣт NCS S 0300-N блѣкий на контрастованій системѣ I-BSK.		- КРАСЯН ФАЙЕРЦЕМЕНТ КОЛОР цвѣт NCS S 7502-Y чѣрный контрастний на контрастованій системѣ I-BSK.		- КРАСЯН ФАЙЕРЦЕМЕНТ КОЛОР цвѣт NCS S 6030-Y70R цвѣт NCS S 6030-Y70R (власний) контрастний на контрастованій системѣ I-BSK.

Мил. Колич. Лист. Имен. Подпись	"Строительство жилья в рамках застройки жилого района Горюховое поле, 2 этап строительства" 2 очереди. Строительство жилья (Идентификационный номер: 43/09/004/000/034/3)		
Разработчик:	Этап	Лист	Листов
ГАП:	П	18	20
Исполн.:	Фасады 10-1, А-П (цветовое решение)		
ФАП:	Копировать		

Сделано в программе AutoCAD 2010
 Имя файла: 10-1_Фасад_10-1_А-П.dwg
 Дата: 10.10.2019 14:00:00

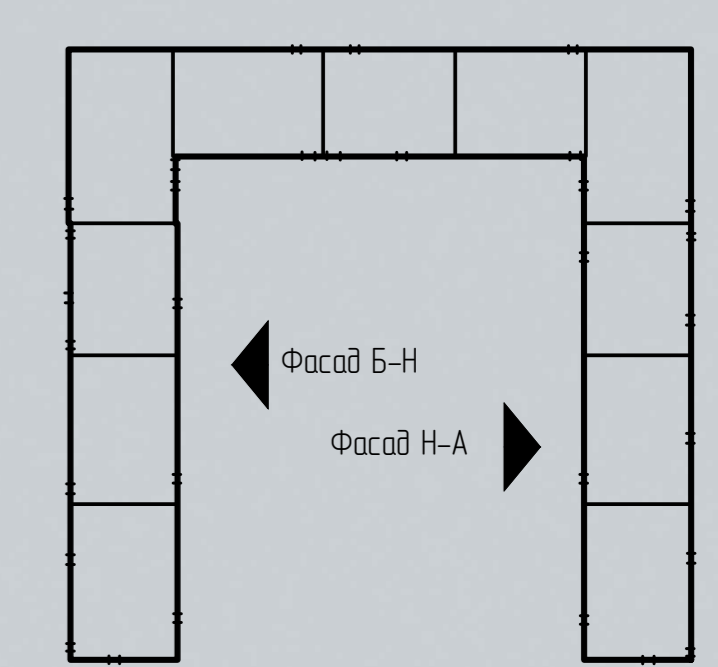

Основной цвет фасадов

	- КРАСЯН ФАЙЕРЦЕМЕНТ КОЛОР цвѣт NCS S 1030-Y70B Используется на комбинационной системе L-BSK.		- КРАСЯН ФАЙЕРЦЕМЕНТ КОЛОР цвѣт NCS S 1530-Y30R Используется на комбинационной системе L-BSK.
	- КРАСЯН ФАЙЕРЦЕМЕНТ КОЛОР цвѣт NCS S 0300-N Используется на комбинационной системе L-BSK.		- КРАСЯН ФАЙЕРЦЕМЕНТ КОЛОР цвѣт NCS S 1922-Y Используется на комбинационной системе L-BSK.
	- КРАСЯН ФАЙЕРЦЕМЕНТ КОЛОР цвѣт NCS S 1530-Y30R Используется на комбинационной системе L-BSK.		- КРАСЯН ФАЙЕРЦЕМЕНТ КОЛОР цвѣт NCS S 6020-Y20R Используется на комбинационной системе L-BSK.

Имя	Колонт.	Лист	Иван	Подпись	"Строительство жилья в рамках застройки жилого района Горьковское поле, 2 этап строительства" 2 очереди. Строительство жилья (Идентификационный номер: 43-09/004/00-09/4-3)		
Разработчик	ГАП	Этапы	П	Лист	19	Листов	20
Исполнитель	ФАП	Фасады Б-Н, Н-А (в цветовой гамме)					

Создано в AutoCAD 2010. Шкала 1:1. Имя файла: 43-09/004/00-09/4-3_19.dwg

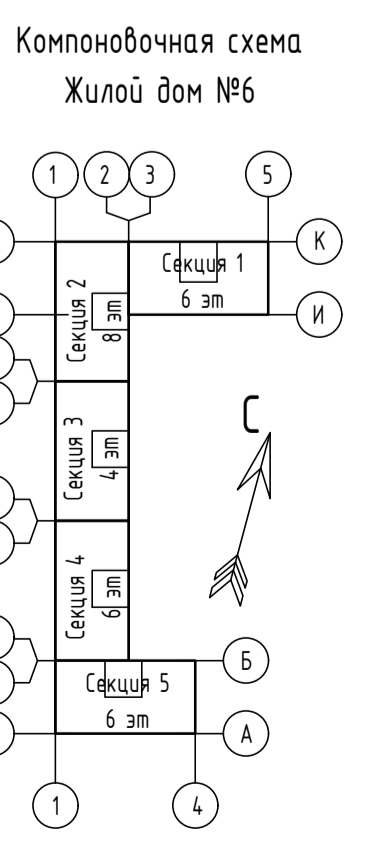
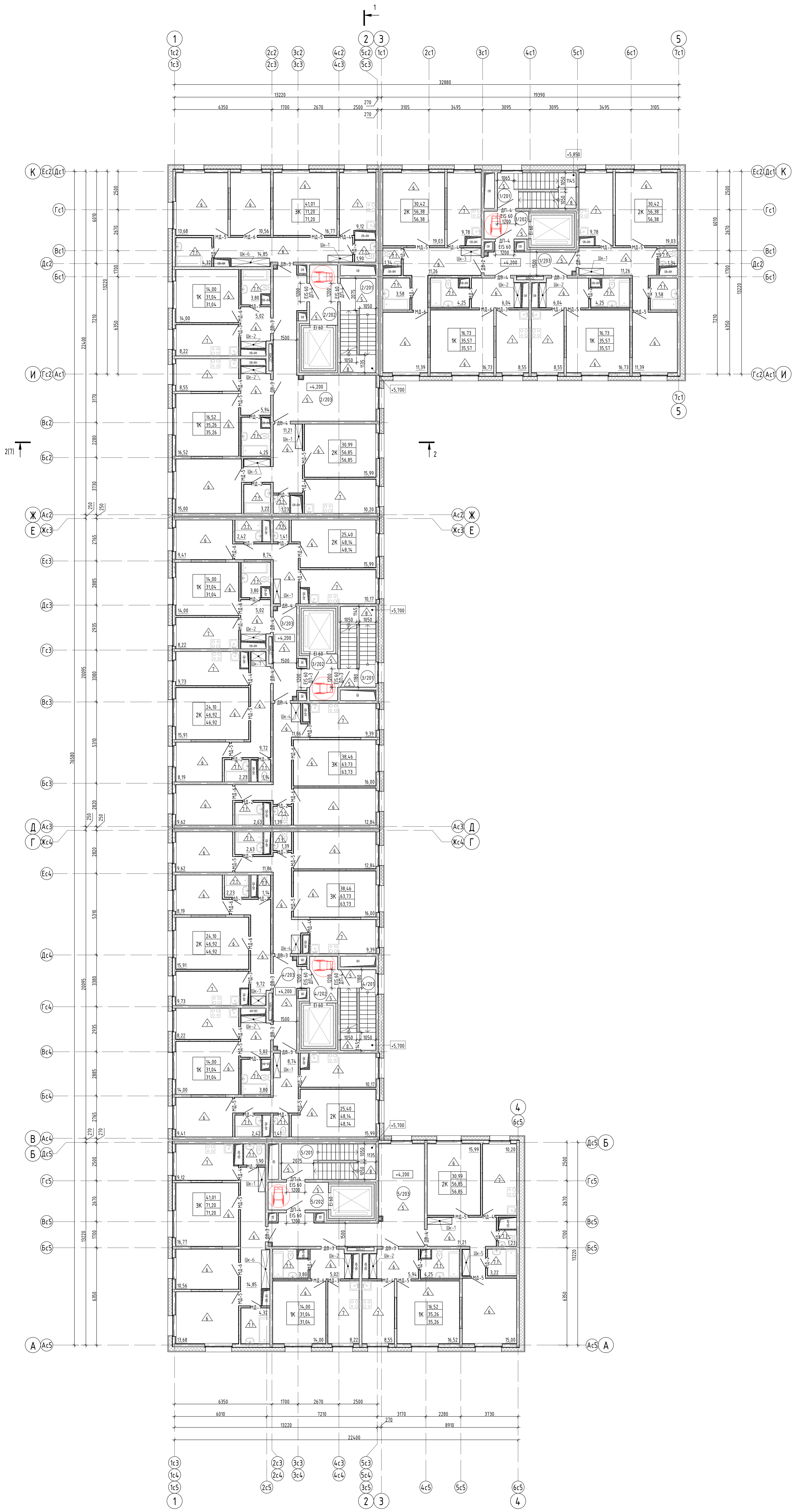

Имя	Коллор	Лист	ИФВок	Табл	Дата
Архитектурные решения					
Жилой дом №6					
Листов	П	3	Листов	13	
И.контур					
ГИП					

Строительство жилья в рамках застройки жилого района Горьковское поле, 2 этап строительства 2 очередь. Строительство жилья (Индустриальный номер 49-09/005000-934-7)

Архитектурные решения Жилой дом №6

Лист 2-4, этаж

Формат А3К



Основной цвет фасадов

- КРАСЯН ФИБЕРЦЕНТ КОЛОР ивем NES S 4020-770R (красяный на кофлякраноной системе I-ВСК)
- КРАСЯН ФИБЕРЦЕНТ КОЛОР ивем NES S 3030-870B (красяный на кофлякраноной системе I-ВСК)
- КРАСЯН ФИБЕРЦЕНТ КОЛОР ивем NES S 1530-140R (красяный на кофлякраноной системе I-ВСК)
- КРАСЯН ФИБЕРЦЕНТ КОЛОР ивем NES S 0300-И (белый на кофлякраноной системе I-ВСК)
- КРАСЯН ФИБЕРЦЕНТ КОЛОР ивем NES S 7002-У (черный на кофлякраноной системе I-ВСК)
- КРАСЯН БРЖ ФОРМ (красяный, фактурный, прикладной ивем NES S 6020-170R (красяный на кофлякраноной системе I-ВСК)

"Строительство жилья в рамках застройки жилого района Горюховое поле, 2 этап строительства" 2 очередь, Строительство жилья (Кадастровый номер 49-09-0060000-034-3)					
Мин. Колл. Лист	Иван	Подпись	Страна	Лист	Листов
Разработчик	ГАП		Архитектурные решения Жилой дом №6	11	13
Исполнитель	ГП		Фасады в осях 1-5, К-А (цветовое решение)		

Сделано в Москве
 Инж. В.П. Лопатин
 Подпись: _____
 В.П. Лопатин

Фасад 5-1



Фасад А-К



Основной цвет фасадов

- КРАСКИ ФАЙВЕРМЕНТ КОЛОР цвет МС 5 4020-У708 (оранжевый) на комбинационной системе I-БСЛК
- КРАСКИ ФАЙВЕРМЕНТ КОЛОР цвет МС 5 3030-У708 (фиолетовый) на комбинационной системе I-БСЛК
- КРАСКИ ФАЙВЕРМЕНТ КОЛОР цвет МС 5 3030-У408 (оранжевый) на комбинационной системе I-БСЛК
- КРАСКИ ФАЙВЕРМЕНТ КОЛОР цвет МС 5 0300-А (белый) на комбинационной системе I-БСЛК
- КРАСКИ ФАЙВЕРМЕНТ КОЛОР цвет МС 5 7002-У (черный) (гравий) на комбинационной системе I-БСЛК
- КРАСКИ ФАЙВЕРМЕНТ КОЛОР цвет МС 5 4020-У708 (оранжевый) на комбинационной системе I-БСЛК

					"Строительство жилья в рамках застройки жилого района Горюховое поле, 2 этап строительства" 2 очередь, Строительство жилья (Кадастровый номер 49-09-0060000-034-3)			
Метр	Колпач	Лист	Иван	Подпись	Архитектурные решения Жилой дом №6	Этапы	Лист	Листов
ГАП						П	11	13
И.контр. ГИП					Фасады в осях 5-1, А-К (цветовое решение)			

Составлено: Имя, И.П. Подпись, инициалы, фамилия, дата, лист, из всего

Фасад 3-5



Фасад 4-3

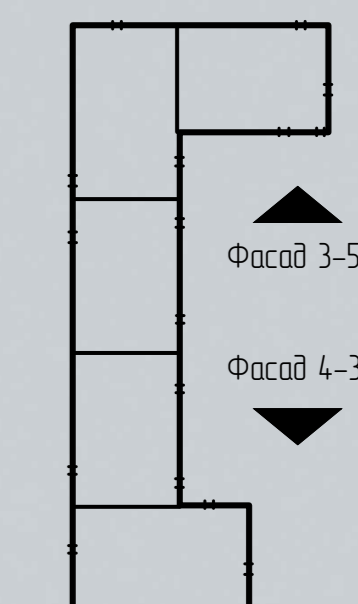

Основной цвет фасадов

- КРАСЯН ФИЕРОЦЕМЕНТ
КОДЕР цбен MCS S 4000-УТОР
Фракционный на камендробаной
системе L-ВСАК
- КРАСЯН ФИЕРОЦЕМЕНТ
КОДЕР цбен MCS S 3000-УТОР
Фракционный на камендробаной
системе L-ВСАК
- КРАСЯН ФИЕРОЦЕМЕНТ
КОДЕР цбен MCS S 5000-УТОР
Фракционный на камендробаной
системе L-ВСАК
- КРАСЯН ФИЕРОЦЕМЕНТ
КОДЕР цбен MCS S 0000-N
Белый на камендробаной
системе L-ВСАК
- КРАСЯН ФИЕРОЦЕМЕНТ
КОДЕР цбен MCS S 7502-У
Черный (гранит) на
камендробаной системе L-ВСАК
- КРАСЯН ФИЕРОЦЕМЕНТ
КОДЕР цбен MCS S 6000-УТОР
Фракционный на камендробаной
системе L-ВСАК

Имя	Колпач	Лист	Иван	Подпись	Страна	Лист	Листов
ГАД						11	13
И.контр.							
Г.ИП							

"Строительство жилья в рамках застройки жилого района Горюхово
пояс. 2 этап строительства" 2 очередь, Строительство жилья
(Квартальный номер 49.05.000000.034.2)

Архитектурные решения
Жилой дом №6

Фасады в осях 3-5, 4-3
(цветовое решение)

Копировать

Создано в AutoCAD 2010

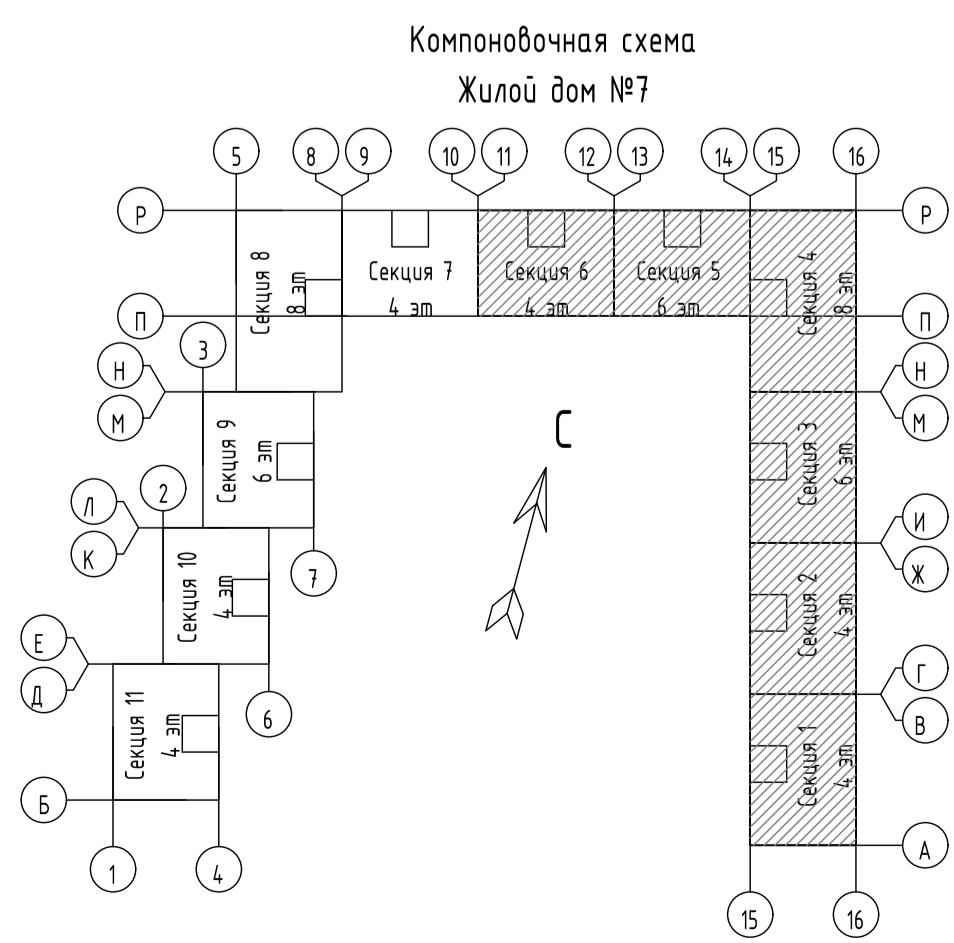

Имя	Колос	Лиса	Иван	Тимо	Дата	"Строительство жилья в рамках застройки жилого района Гаражное поле, 2 этап строительства" 2 очередь, Строительство жилья (Идентификационный номер 49-09-000000-934-7)		
Архитектурное решение	Жилой дом №7				Статус	Лист	Листов	
Пл	План 2-4 этажа, Секции 1-6				П	5	20	
ИП					Формат А3			

Имя	Колос	Лиса	Иван	Тимо	Дата			
Архитектурное решение	Жилой дом №7				Статус	Лист	Листов	
Пл	План 2-4 этажа, Секции 1-6				П	5	20	
ИП					Формат А3			

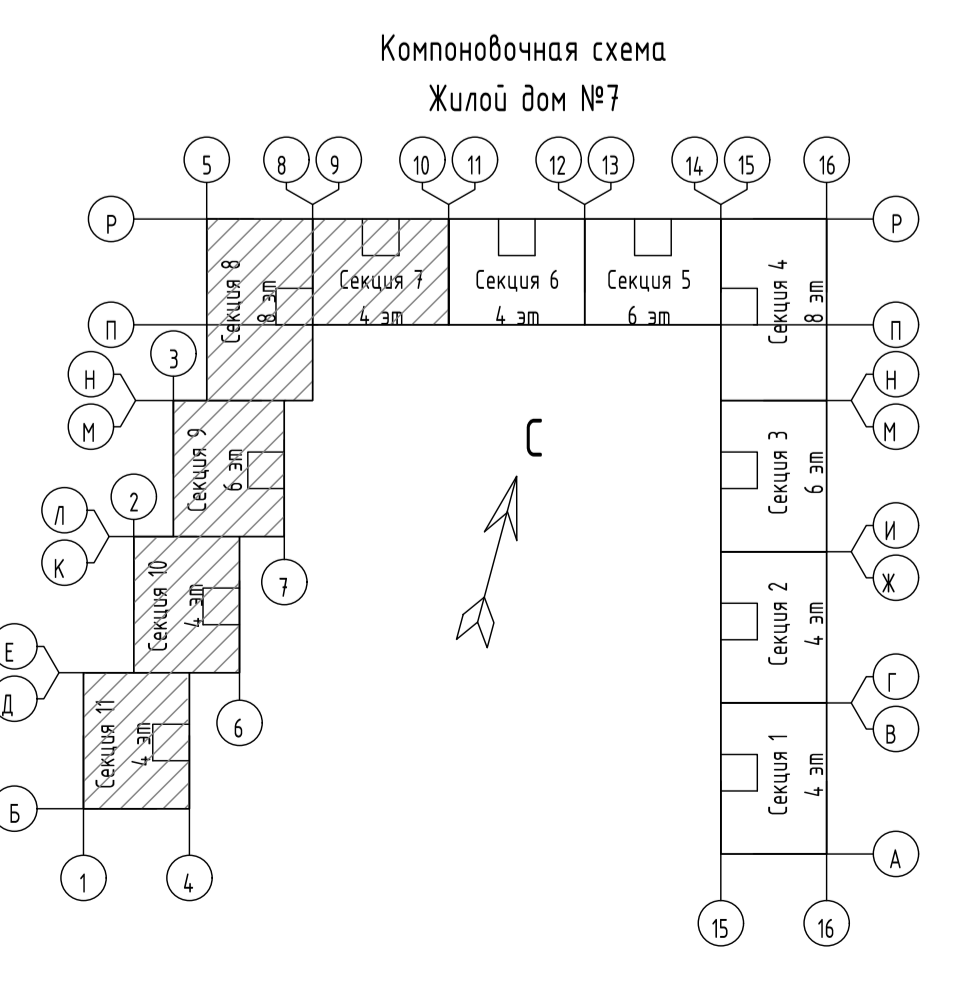

Имя	Работа	Лист	№Вок	Табл.	Дата
Архитектурное решение	Жилой дом №7	Стандарт	Лист	Листов	
П	6	20			
План 2-4 этажа. Секции 7-11					

Составлено	
Составлено	
Иск. № подл.	Табл. и листы
Иск. № подл.	Вок. таб. №

Фасад 1-16



Фасад P-Б



Основной цвет фасадов

	- КРАСЯН ФИБРОЦЕМЕНТ КОЛОР цвѣт МКС 5 1470-1708 (коричневый) на комбинированной системе I-БСЛК		- КРАСЯН ФИБРОЦЕМЕНТ КОЛОР цвѣт МКС 5 3630-4708 (индиго) на комбинированной системе I-БСЛК		- КРАСЯН ФИБРОЦЕМЕНТ КОЛОР цвѣт МКС 5 1930-1408 (береза) на комбинированной системе I-БСЛК
	- КРАСЯН ФИБРОЦЕМЕНТ КОЛОР цвѣт МКС 5 0300-8 0000 на комбинированной системе I-БСЛК		- КРАСЯН ФИБРОЦЕМЕНТ КОЛОР цвѣт МКС 5 7020-4 (графит) на комбинированной системе I-БСЛК		- КРАСЯН БРЪК. ФОРМ (шакъл) цвѣт МКС 5 6000-1708 плотн. крашеный на комбинированной системе I-БСЛК

Имя	Колонт.	Лист	Иван	Подпись	Дата	Страна	Лист	Листов
Архитектурные решения						П	17	20
Жилой дом №7								
Фасады 1-16, P-Б (цѣловое решение)								

Инж. В.П. Лозин, Проектирование, 19.01.2024, 15:00, 15.01.2024, 15:00, 15.01.2024, 15:00

Фасад 16-1



Фасад А-Р



Основной цвет фасадов

	- NCS S 4010-Y10R (коричневый)		- NCS S 3030-Y10B (синий)		- NCS S 7502-Y (дерево)
	- NCS S 0300-N (белый)		- NCS S 7502-Y (темный серый/черный)		- NCS S 6010-Y10R (темно-коричневый)

Имя			Подпись			Дата		
*Строительство жилья в рамках застройки жилого района Горьковское поле 2 этап строительства 2 очередь. Стратегический план (идентификационный номер 49-03-0050000-03-2)								
ЖИ			Жилое			П		
Исполн.			18			20		

Лист № 0001
 План и детали
 В.А.А.А.А.
 2023

Фасад Б-П



Фасад П-А



Основной цвет фасадов

	- NCS S 4010-Y70R (Коричневый)		- NCS S 4010-Y70B (Голубой)		- NCS S 1010-Y40R (Персиковый)
	- NCS S 0300-A Белый		- NCS S 7502-Y Черный Гранит		- NCS S 4010-Y70R (Коричневый)

"Строительство жилья в рамках застройки жилого района Горное поле, 2 этап строительства" 2 очереди. Строительство жилья (ИЖС) кадастровый номер 49-09/0080000-03/0-20					
Имя	Колонт.	Лист	Итого	Подпись	Дата
Г.А.П.					
Архитектурные решения Жилая зона №7					
Фасады Б-П, П-А (двухэтажные решения)					
Колоритная таблица					
				Лист	20
				Страницы	19

Составитель: Л.И.С. / Проверил: В.В.С. / Утвердил: И.И.С.

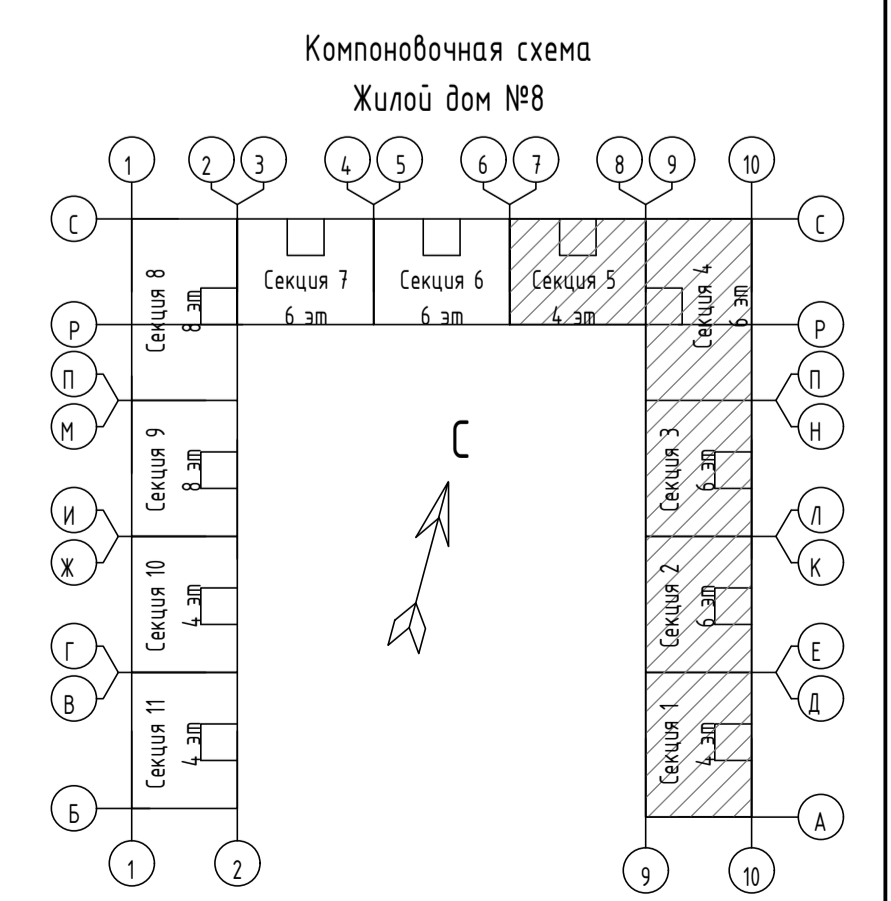
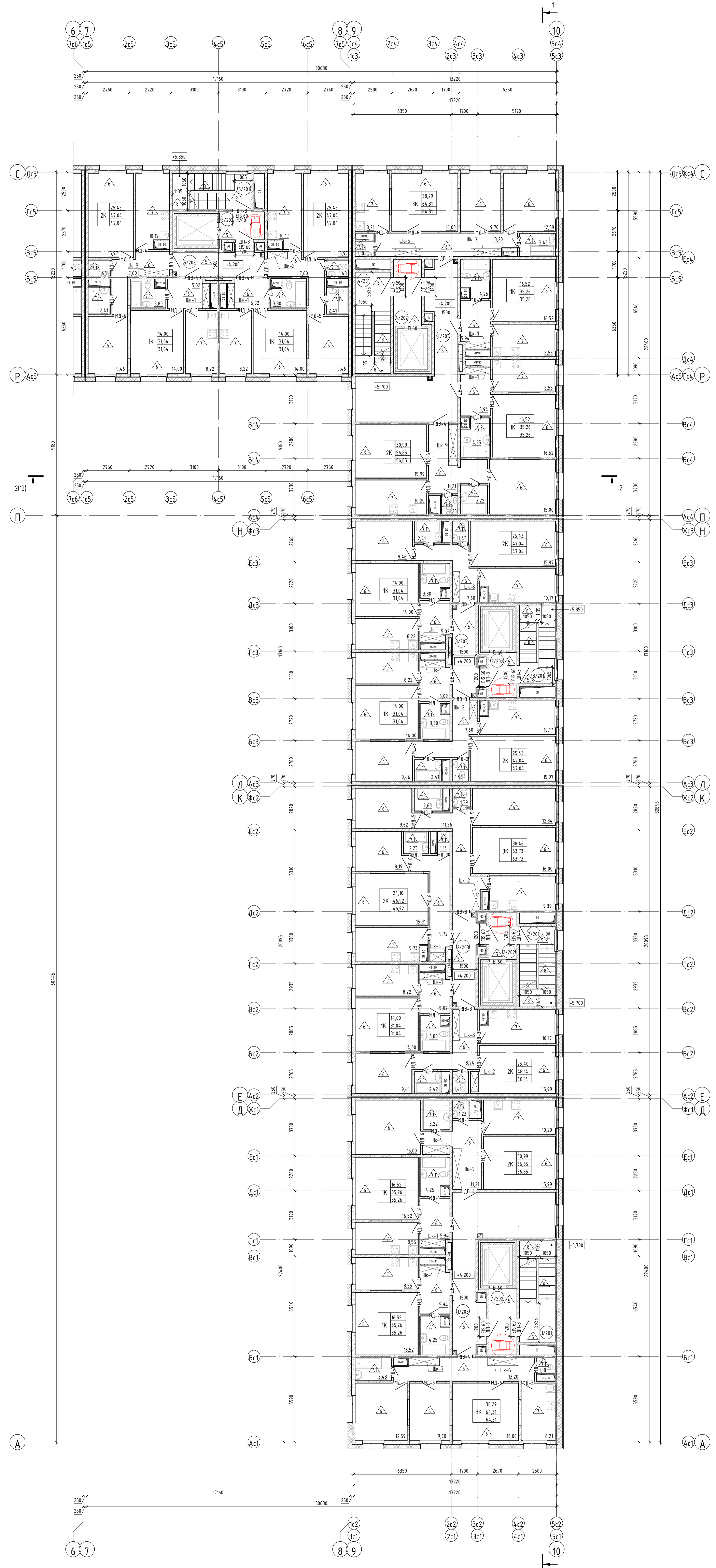

Имя	Колонт.	Лист	ИПФ	Табл.	Дата
Архитектурные решения					
Жилой дом №8					
Статус	Лист	Листов			
П	5	20			
План 2-4 этажа. Секции 1-5					

Составлено	
Проверено	
Исполнено	
Имя	
Колонт.	
Лист	
ИПФ	
Табл.	
Дата	

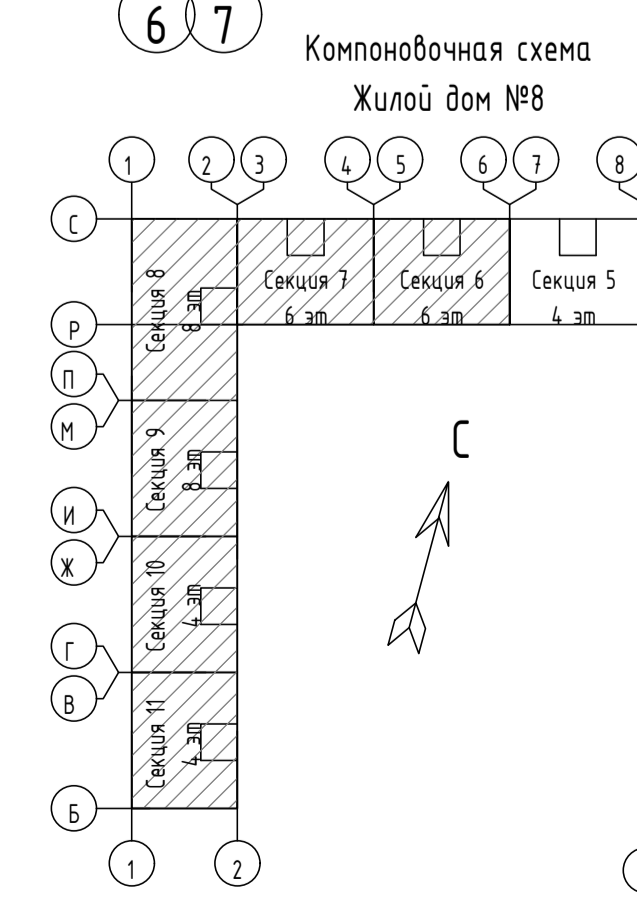
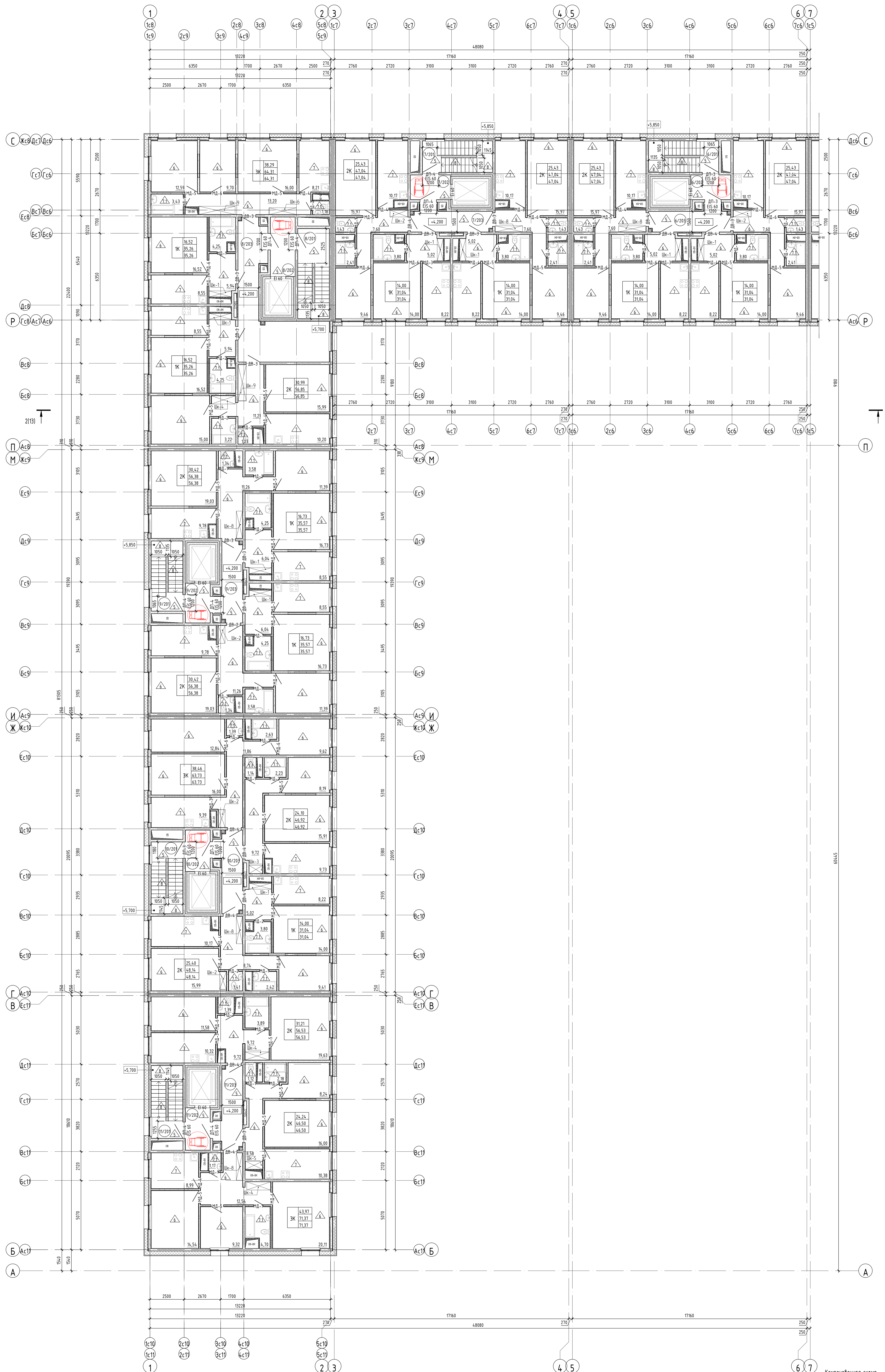

Имя		Колыш	Лиса	Иван	Табл.	Шапа	"Строительство жилья в рамках застройки жилого района Горькое поле, 2 этап строительства" 2 очередь, Строительство жилья (Кадастровый номер 49-09/003000-93/01)			
АИ		Архитектурные решения Жилой дом №8				Страниц	Лист	Листов		
ИП						П	6	20		
Информ.		План 2-4 этажа. Секции 6-11								Формат А3К

Фасад 1-10



Фасад С-Б



Основной цвет фасадов

	- NCS S 4010-Y70R Коричневый		- NCS S 3010-R70B Голубой		- NCS S 15Y-Y40R (береза)
	- NCS S 0100-N (белый)		- NCS S 7502-Y (черный) Графит		- NCS S 6010-Y70R Темно-коричневый

"Строительство жилья в рамках застройки жилого района Горное поле, 2 этап строительства" 2 очередь, Строительство жилья (Кадастровый номер 49-09-0080000-034-2)					
Исполн.	Коллектив	Лист	Итого	Подпись	Дата
Р.А.П.					
Архитектурные решения Жилищного фонда №8					
Фасады 1-10/С-Б (цветовое решение)					
ИП					
Информ.					
Копировать					

Строительное
 Инж. П.Р.Полов
 Проектирование

Фасад 10-1



Фасад А-С



Основной цвет фасадов

	- NCS S 4010-Y70B Коричневый		- NCS S 3010-R70B Голубой		- NCS S 1510-Y40R Дерево
	- NCS S 0300-N 06W1 Светло-серый		- NCS S 7502-Y 06R1 Темно-серый		- NCS S 4010-Y70B Темно-коричневый

"Строительство жилья в рамках застройки жилого района Горное поле, 2 этап строительства" 2 очередь, Строительство жилья (Квартальный номер 4/9 09/000000-09/2)					
Имя	Колонт.	Лист	Иван	Подпись	Дата
Р.А.П.					
Архитектурные решения Жилищного фонда					
Фасады 10-1/А-С (цветовое решение)					
ИП					
Информ.					
Копировать					

Составлено: _____
 Проверено: _____
 Инж. В.П.Полетаев

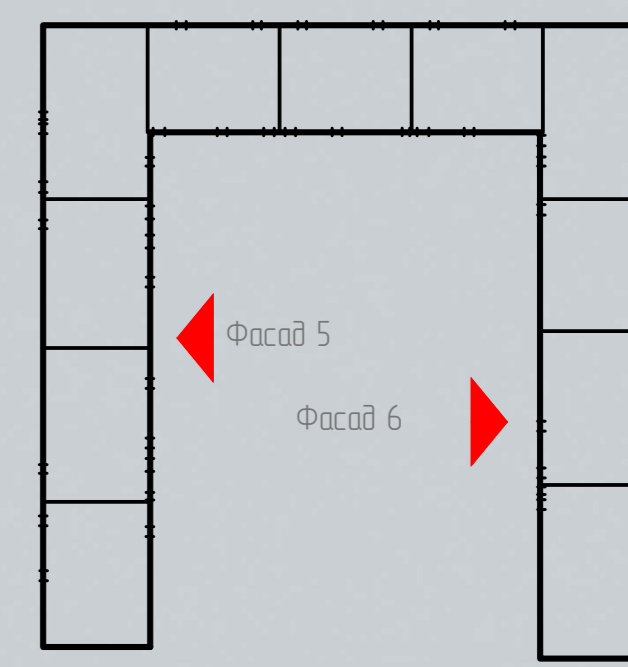

Основной цвет фасадов

	- NCS S 4010-Y70R Коричневый		- NCS S 3030-R70B Голубой		- NCS S 1510-Y40R Светло-серый
	- NCS S 0300-N Белый		- NCS S 7502-Y Черный Горизонтальный		- NCS S 6010-Y70R Темно-коричневый

Имя	Кол-во	Лист	Иван	Подпись	Дата
Архитектурное решение					
Жилая зона №8					
Фасады					
Б-Р/Р-А					
(цветовое решение)					
Копировать					

Сделано в программе AutoCAD 2010
 Имя файла: 15.01.2015_15.01.2015_15.01.2015.dwg